

折戸、底車、ハンガードア一用U字型金具溝の簡易加工機です

- 速い** 1ヶ所の溝加工時間約1分です。角ノミによる荒加工不要です。
- 簡単** 材料をセットしたらルーター取付台を押すだけです。
- 軽い** スライドシャフトの採用により軽い力で切削できます。
- きれい** 材料を確実に固定しますので刃物振れがなく切削面がきれいです。
- 正確** 替刃式刃物の採用により溝幅は常に変わりません。
※40mm以上の深さ加工を行った場合には材料により若干の段差が出る場合がありますが実用上は問題ありません。

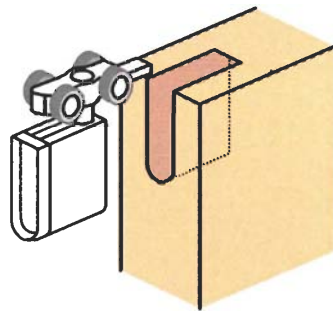

技術不要! NCルーター不要!

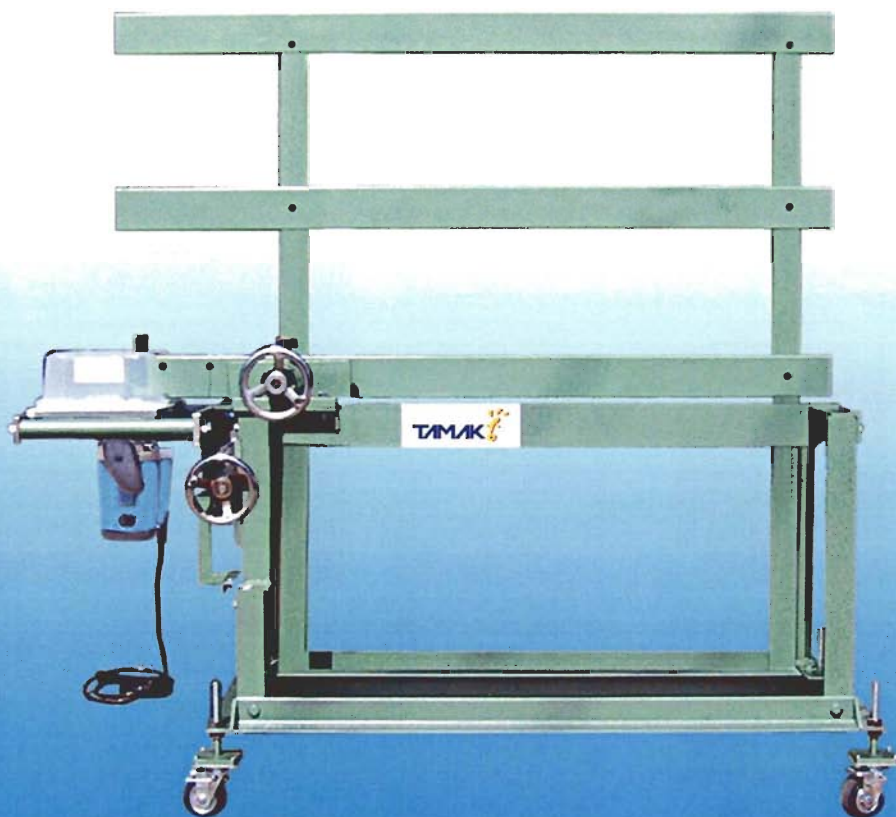

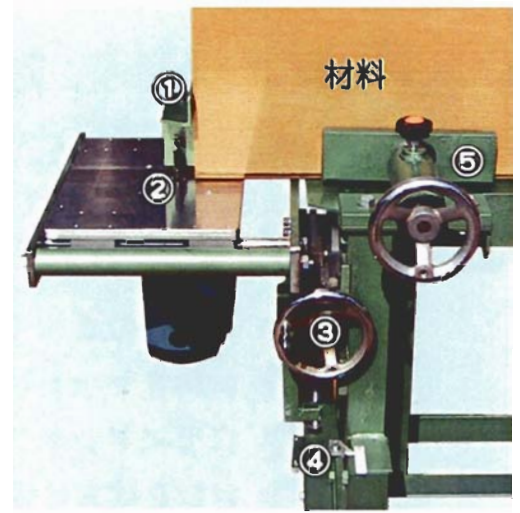
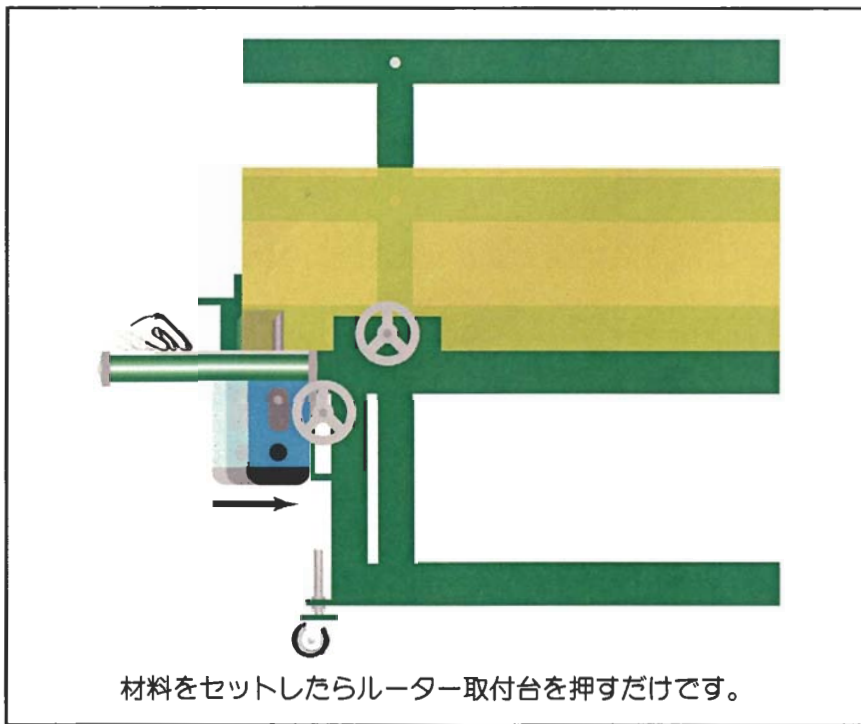

- ①材料当て定規
- ②刃物
- ③刃物位置決めハンドル
- ④刃物位置表示目盛り
- ⑤材料押さえバイス

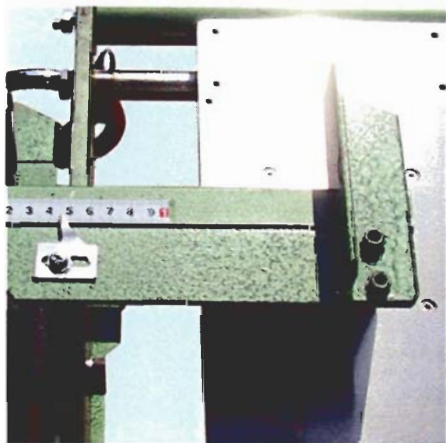

材料の当て定規を移動することにより切り込みの長さを調整することができます。

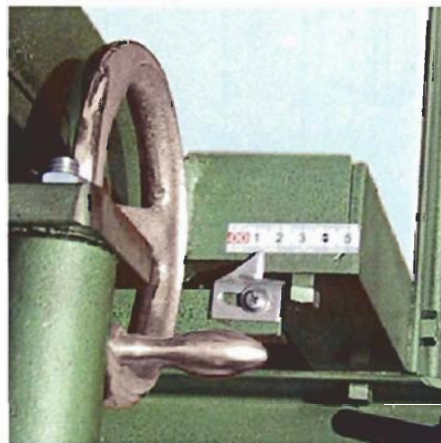

刃物位置決めハンドルにより刃物が移動します。目盛りを合わせることで材料の中心が簡単に出来ます。

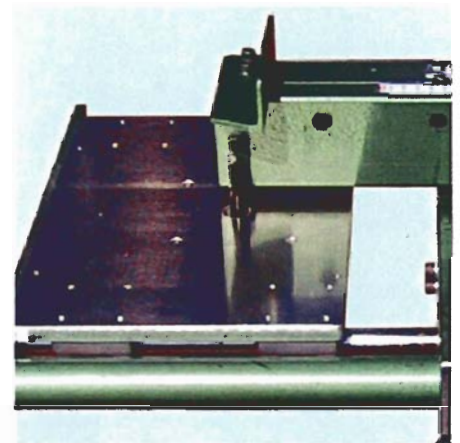

刃物取付台はスライドシャフトを採用していますので、軽い力で切削できます。

【加工寸法】

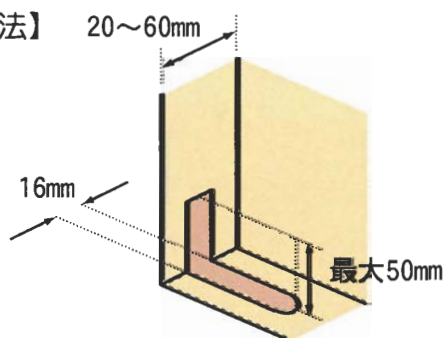

機械仕様

機械仕様	
加工材厚さ	20~60mm
最大加工深さ	50mm
電源	単相100V
消費電力	1350W
回転数	22000RPM
定盤高さ	700mm
機械寸法 (幅x高さx奥行)	1480x1400x500mm
重量	約130kg

※製品の改良に伴い、カタログ掲載の写真と納入製品が多少異なる場合があります。



(有) 玉置機械商会

本社 〒640-8075 和歌山市源蔵馬場 2-1
 TEL (073) 423-8311 FAX (073) 423-8313
 団地営業所 〒649-6261 和歌山市小倉 4 3 1
 TEL (073) 477-0508 FAX (073) 477-2546
 WebSite URL <http://www.tamak.jp>